

Manometri con cassa in acciaio inox con o senza riempimento di liquido, parti a contatto con il processo in ottone, molla tubolare, adatti per applicazioni su impianti o macchine con pressioni pulsanti e vibrazioni meccaniche, centrali di produzione corrente elettrica, impianti idraulici, pompe, idropultrici, presse, compressori, impianti refrigeranti. Da utilizzarsi con fluidi o gas non aggressivi alle leghe di rame.

Tipo P montaggio locale, raccordo posteriore

Tipo R montaggio locale diretto, raccordo radiale

Tipo S montaggio da incasso con staffa, raccordo posteriore

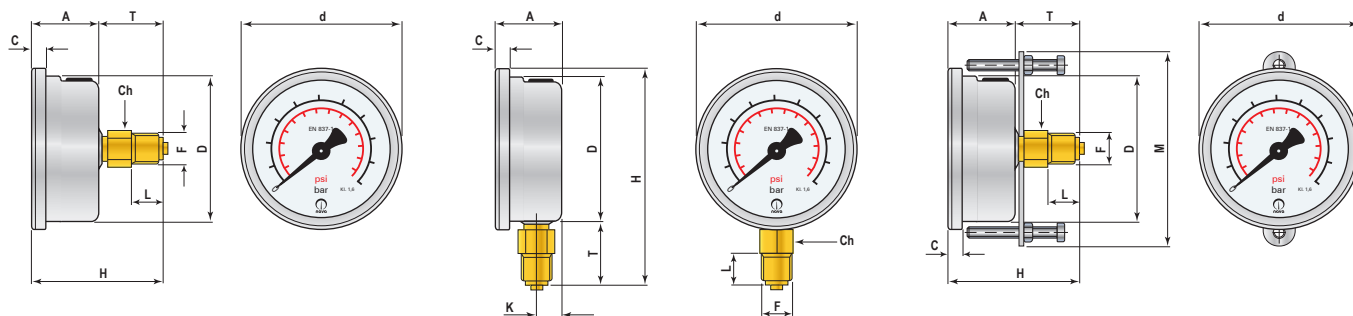

Tipo F montaggio da incasso con flangia, raccordo posteriore

Tipo E montaggio a parete con flangia, raccordo radiale

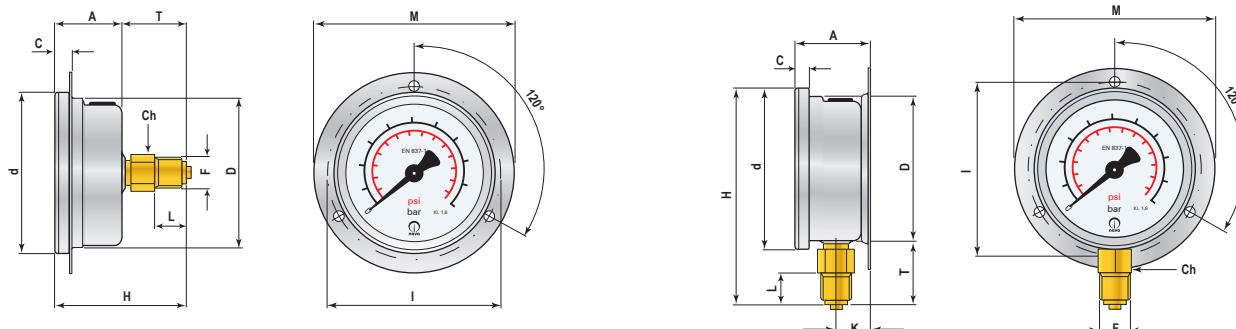

Dimensioni: mm	A	C	D	d	F	H	I	K	L	M	T	Ch	Peso *
Tipo P	28	6,5	62	69	1/4 BSP - BSPT - NPT - SAE 1/8 BSP - BSPT - NPT	56			13		28	14	~ 203 g
Tipo R	28	6,5	62	69	1/4 BSP - BSPT - NPT - SAE 1/8 BSP - BSPT - NPT	91		11	13		26	14	~ 199 g
Tipo S	28	6,5	62	69	1/4 BSP - BSPT - NPT - SAE 1/8 BSP - BSPT - NPT	56			13	82	28	14	~ 241 g
Tipo F	28	7,5	64	69	1/4 BSP - BSPT - NPT - SAE 1/8 BSP - BSPT - NPT	56	74,5		13	85	28	14	~ 229 g
Tipo E	32	6,5	62	69	1/4 BSP - BSPT - NPT - SAE 1/8 BSP - BSPT - NPT	91	74,5	15	13	85	26	14	~ 243 g

* : il peso si riferisce al manometro con riempimento di glicerina.

Caratteristiche tecniche

Normativa di riferimento: EN 837-1.

Codice di sicurezza: S1 secondo EN 837-1.

Campi di pressione: da -1 bar a 600 bar.

Accuratezza: Kl. 1,6 % secondo EN 837-1.

Temperatura ambiente: -25 ... +65 °C (-40 ... +65 °C con olio silconico).

Temperatura del fluido di processo: max. +65 °C.

Effetto termico: Quando la temperatura di esercizio si scosta dalla temperatura di riferimento (+ 20°C): max. ± 0,4% / 10K del VFS.

Pressione di esercizio: Statica: 3/4 VFS.

Fluttuante: 2/3 VFS.

Breve periodo: valore di fondo scala.

Grado di protezione: IP 65 secondo EN 60 529 / IEC 529.

Caratteristiche costruttive

Attacco al processo: in lega di rame con strozzatura interna HP Ø 0,7mm.

Molla tubolare in lega di rame: a C per campi < 60 bar;
elicoidale per campi ≥ 60 bar.

Cassa / Calotta / Flangia: in acciaio inox.

Staffa: in acciaio zincato.

Trasparente: in materiale plastico SAN.

Movimento: in lega di rame.

Quadrante: in alluminio a fondo bianco, scritte standard nero / rosso.

Indice: in alluminio / poliammide PA66 30%GF nero.

Liquido di riempimento: Glicerina 30 Be - 99,5%.

Opzioni

- Trasparente di sicurezza in vetro multistrato.
- Temperatura media del processo di 100 °C con saldatura speciale (solo per esecuzione senza riempimento di liquido)
- Riempimento con olio silconico.
- Strozzatura ingresso pressione.
- Possibilità di filettature su richiesta.

Informazioni per ordinazioni:

Tipo / Diametro nominale / Campo di pressione / Tipo di connessione / Opzioni

Le specifiche e le dimensioni qui riprodotte rappresentano lo stato di sviluppo al momento di andare in stampa. Possono verificarsi modifiche e possono essere sostituite le specifiche con altre senza preavviso.